

DE Montageanleitung

EN Assembly instructions

F25C

Lenkererhöhung 25 mm *Riser*

Lieferumfang

- 2x Lenkererhöhung
- 4x Innensechskant Schraube M8x55
- 1x Allgemeine Betriebserlaubnis

Scope of delivery

- 2x handlebar riser
- 4x hex screw M8x55
- 1x product certificate



Kontrolle:

Die Arbeiten sind nun abgeschlossen!
Der feste Sitz der Bauteile sollte regelmäßig überprüft werden. Sollte ein Bauteil Beschädigungen aufweisen, muss dieses umgehend ersetzt werden.



Inspection:

The work is now completed!
However, a regular check of the tight fit of the components must be ensured. If a component shows signs of damage, it must be replaced immediately.



4x

Sicherheitshinweise

Erforderliche Arbeiten dürfen nur von entsprechend qualifizierten Personen durchgeführt werden. Wir empfehlen, die Montageanleitung in Ruhe bis zum Ende zu lesen bevor mit den Arbeiten begonnen wird. Diese Montageanleitung dient nur als Richtlinie und ist nicht für einen bestimmten Motorradtyp erstellt.

- Bitte verwende nur geeignetes Werkzeug.
- Achte auf einen sicheren Halt des Motorrads während der Arbeiten.
- Ein Helfer erleichtert die Montagetätigkeit.

Montage Abb. A1

Zunächst Lenker demontieren, dann mit Schritt 1 fortfahren.

1. Lenkererhöhung einsetzen, Kennzeichnung A und B beachten.
Tip: Unterer Klemmblock kann um 180 Grad gedreht und damit um 10 Grad zum Fahrer hin geneigt werden. Dafür M10 Schrauben lösen, Klemmblock drehen und original Schrauben **M10** festziehen (**38 Nm**). Position von Teil A und B sind dann ebenfalls zu tauschen!
2. Lenker einsetzen
3. Obere Lenkerklemmung auflegen und Lenker ausrichten
4. Schrauben **M8x55** (Optional: Sonderschraube für Navigationsgerät mit M5 Gewinde im Kopf) einsetzen und Schrauben in Fahrtrichtung vorne und hinten gleichmäßig festziehen (**19 Nm**). Es entsteht ein Spalt (Abb. A2)

Achtung

Nach der Montage prüfen, ob Leitungen und Kabel bei vollem Lenkeinschlag **weder spannen noch scheuern**. Eine Verlängerung kann erforderlich sein.

Safety Instructions

Required tasks should only be performed by appropriately qualified personnel. Please read this assembly instructions thoroughly before beginning any work. This manual serves as a guideline and is not tailored to a specific motorcycle model.

- Use appropriate tools only.
- Ensure the motorcycle is securely positioned during the work.
- A helper can facilitate the assembly process.

Assembly Fig. A1

First remove the handlebar then continue with step 1.

1. Insert handlebar riser
Tip: The lower clamp block can be rotated 180 degrees and therefore angled 10 degrees toward the rider. To do this, loosen the M10 bolts, rotate the clamp block, and tighten the original **M10** bolts (**38 Nm**). The positions of parts A and B must then also be swapped!
2. Insert handlebar
3. Fit the upper handlebar clamp and align the handlebar
4. Insert original bolts **M8x55** (Optional: special screw for navigation device with M5 thread in the head) and tighten bolts in the direction of travel at the front and at the rear evenly (**19 Nm**). A gap is created (Fig. A2)

Caution

After installation, check that cables and hoses do **not become taut or chafe**, even at full steering lock. Extension may be necessary.

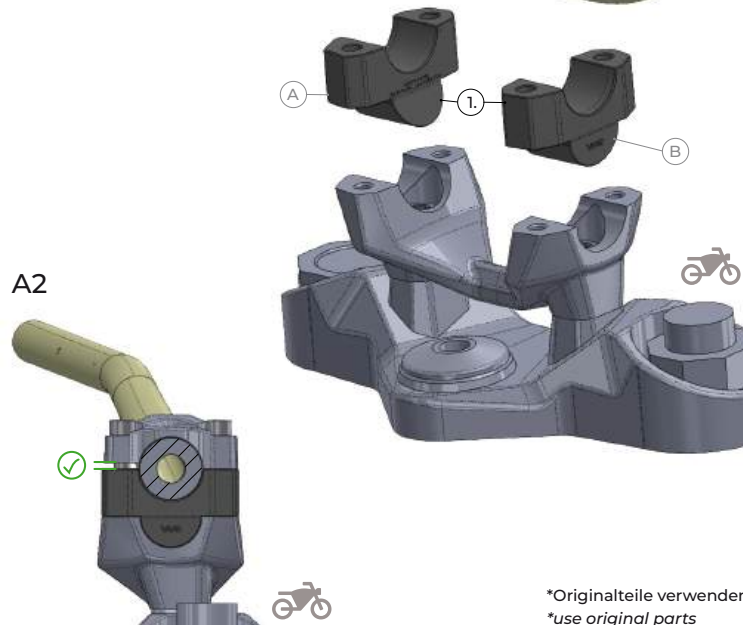
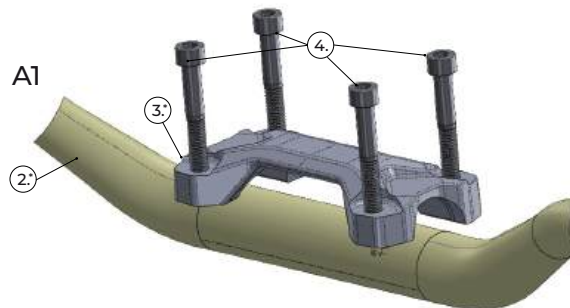

*Originalteile verwenden
*use original parts